



## Crochet

Crochet peseur vérifiable



### CARACTÉRISTIQUES:

- Valide pour la métrologie légale.
  - Crochet peseur avec boîtier en aluminium.
  - Crochet et anneau chromés.
  - Écran LED avec 5 digits de 30 mm
  - Crochet peseur basculante sur son axe X 180° et 360° sur l'axe Y.
  - Alimentation avec adaptateur AC/DC 100-240Vac 50/60Hz.
  - Batterie interne rechargeable 6V/4,5Ah de 60 heures de durée en utilisation continue.
  - Permet de fonctionner sans la batterie avec l'alimentation électrique.
  - Indication de chargement au crochet.
  - Alarme d'indication de batterie faible.
  - Contrôle de fonctions par télécommande.
  - Calibration par télécommande (seulement si le crochet est sans vérification).
  - Distance maximale de la télécommande: 30 m.
  - Unités: kg.
  - Fonction stand by avec bouton et déconnexion automatique sur la télécommandé.
- Conforme à la Directive sur la Sécurité des machines 2006/42/CE.

### FONCTIONS:

- Accumulation
- Zéro
- Tare
- X10
- Standby

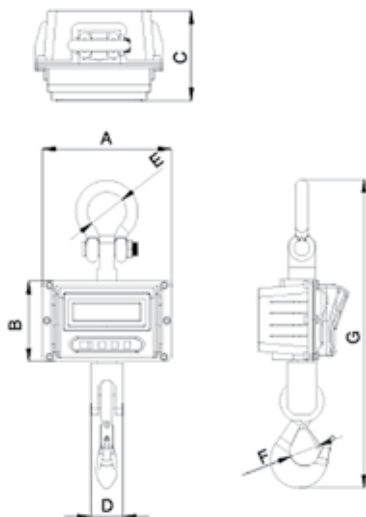

Dim. (mm)	A	B	C	D	E	F	G
260874	265	170	195	60	55	40	613
260875	300	190	230	75	76	45	740
260876	300	190	230	95	80	50	860

Code #	Portée (kg)	Précision (g)	Poids (kg)
260874	1500	500	14
260875	3000	1000	18
260876	6000	2000	23

### Certification

Homologation M		ENAC	
Code #		Code #	
900021		900004	
900022		900004	
900023		900045	