

TP410

CONSEJOS DE
MANTENIMIENTO

CONSEILS DE
MANTENANCE

ADVICE FROM
MAINTENANCE

ES/FR/EN

TRANSPALETAS PESADORAS

TRANSPALETTES PESEURS

WEIGHING PALLET TRUCK

V.2_31/07/2019



GIROPES

Pol. Empordà Internacional Calle F. Parcela 15-16

17469 VILAMALLA - (Girona) SPAIN
T. (34) 972 527 212 - F. (34) 972 527 211

El fabricante se reserva el derecho de modificar sin previo aviso las características de sus productos para introducir mejoras técnicas o cumplir con nuevas regulaciones oficiales./Le constructeur se réserve le droit de modifier les caractéristiques de ses produits en vue d'y apporter des améliorations techniques ou de respecter de nouvelles réglementations./The manufacturer reserves the right to modify the specifications of its products in order to make technical improvements or comply with new regulations.

0. MONTAJE DEL CONJUNTO DEL TIMÓN 3
ASSEMBLAGE DE L'ENSEMBLE RUDDER
ASSEMBLY OF THE RUDDER ASSEMBLY

1. USO CON PESO CENTRADO 4
USE WITH CENTERED WEIGHT
UTILISER AVEC POIDS CENTRÉ

2. ES 5
REPARACIÓN Y MANTENIMIENTO

3. FR 6
REPARATION ET MAINTENANCE

4. EN 7
REPARATION ET MAINTENANCE

INSTRUCCIONES DE USO DE TRANSPALETAS INSTRUCTIONS POUR L'UTILISATION DE TRANSPALETAS INSTRUCTIONS FOR USE OF TRANSPALETAS

0. MONTAJE DEL CONJUNTO DEL TIMÓN ASSEMBLAGE DE L'ENSEMBLE RUDDER ASSEMBLY OF THE RUDDER ASSEMBLY

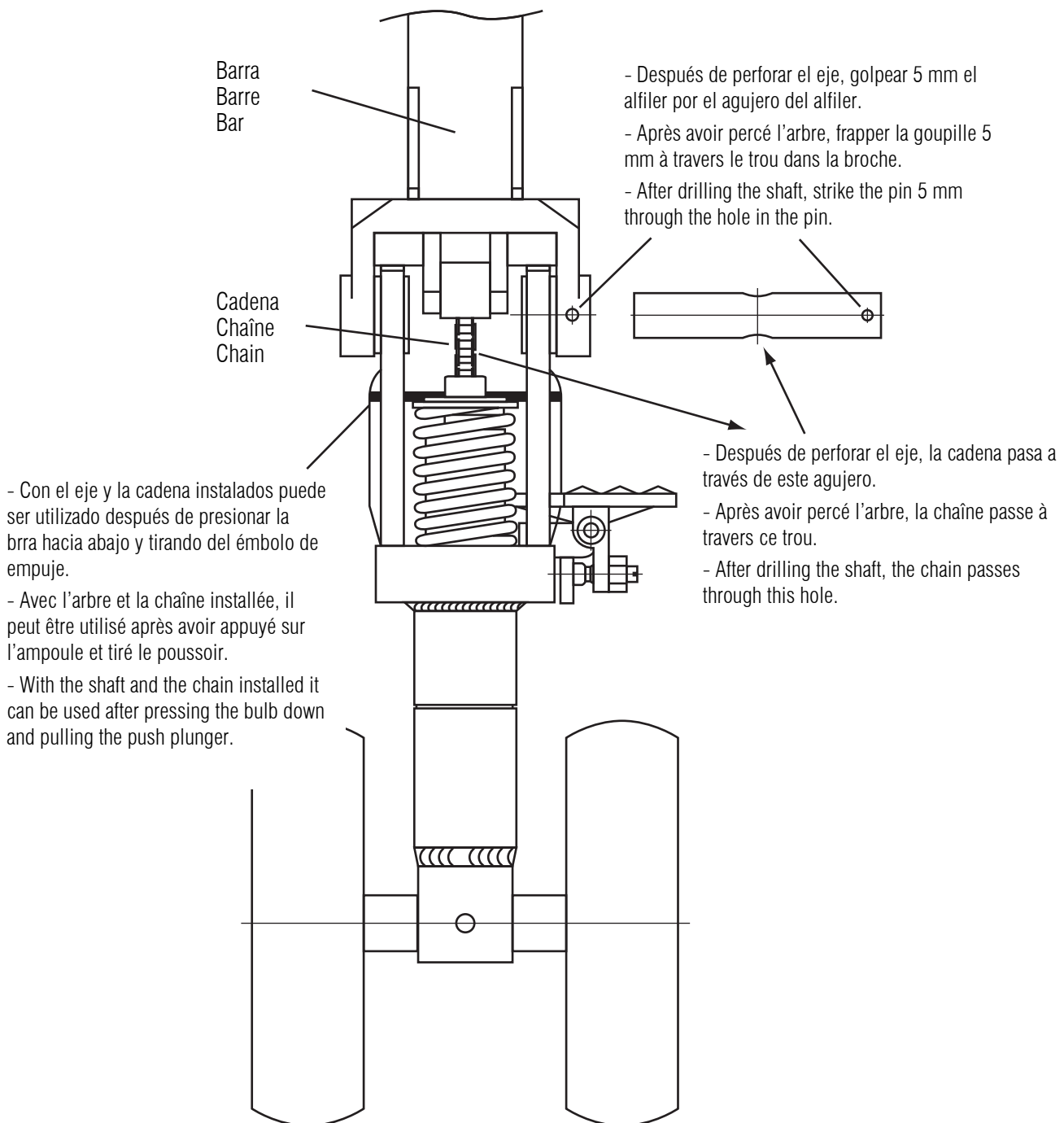

**1. USO CON PESO CENTRADO
USE WITH CENTERED WEIGHT
UTILISER AVEC POIDS CENTRÉ**

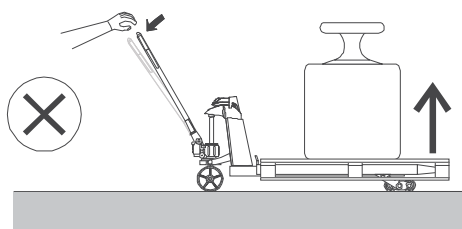
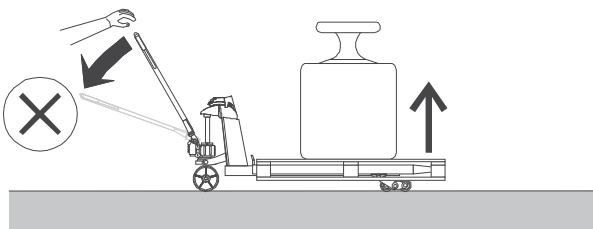
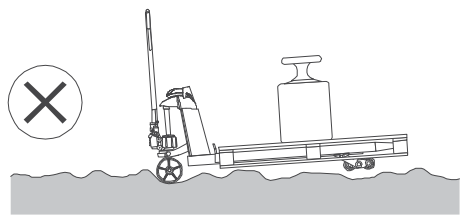
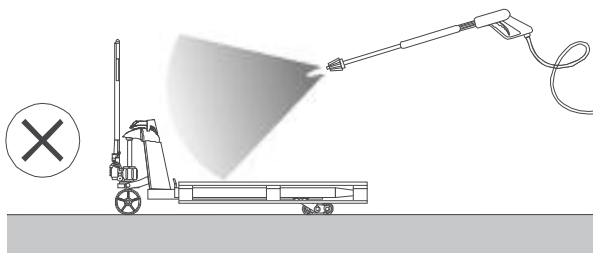
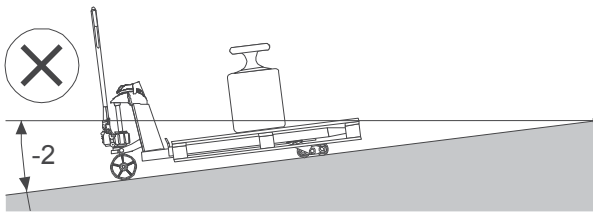
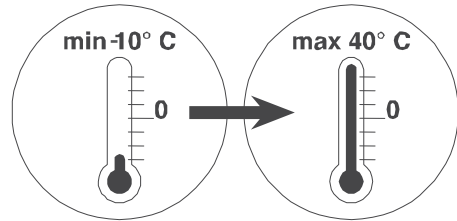
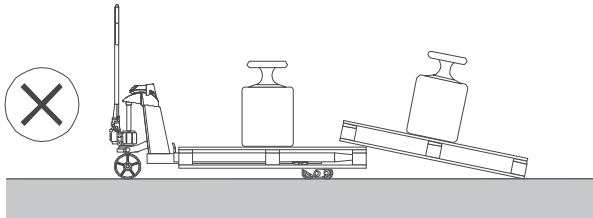
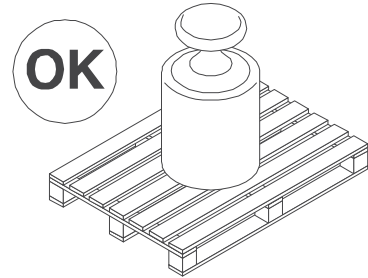
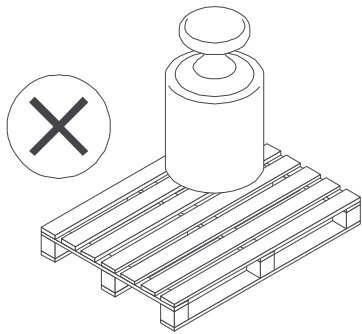

No levante demasiado rápido / pesado.
Ne pas soulever trop vite / lourd.
Do not lift too fast / heavy.

No levante demasiado lento / suave
Ne soulevez pas trop lentement / doucement
No rising demasiado lento / suave

REPARACIÓN Y MANTENIMIENTO

PALANCA DE REGULACIÓN

La palanca de regulación tiene tres posiciones (ascendente, media y descendiente)

ascendente	--
media	--
descendiente	--

Cuando no se utilice la transpaleta, el timón debe ser colocado en posición media. La posición de la palanca de regulación ha sido ajustada en fábrica, si se precisa cambiarla, seguir los siguientes pasos:

1. Si se empuja la palanca hacia abajo en posición media, las horquillas se elevan, girar el tornillo de descarga en el sentido de las agujas del reloj, las horquillas no se elevarán cuando se presione la palanca.
2. Si se empuja la palanca hacia abajo en posición media, las horquillas descenderán, girar el tornillo de descarga en el sentido contrario de las agujas del reloj hasta que las horquillas no desciendan al presionar la palanca.
3. Con la palanca de regulación en posición descendente, las horquillas no descienden, girar el tornillo de descarga en el sentido de las agujas del reloj hasta que las horquillas desciendan al presionar la palanca.
4. Con la palanca de regulación en posición ascendente, las horquillas no se elevarán, girar el tornillo de descarga en sentido contrario a las agujas del reloj hasta que las horquillas se eleven con la palanca en esta posición.

ABASTECIMIENTO DE ACEITE HIDRÁULICO

Comprobar el aceite cada 6 meses. Recomendamos utilizar aceite hidráulico: ISO VG32, a 400C su viscosidad cinemática es de 32 cSt, el total 0.3 litros.

Debido al transporte o inversión, es probable que entre aire en la bomba hidráulica, lo cual puede provocar que las horquillas no se eleven en la posición de ascenso. El siguiente método puede ayudar a evitarlo: Mover la palanca desde la posición de ascenso a la posición de descenso varias veces.

RUTINA DE MANTENIMIENTO Y REVISIÓN

La rutina de mantenimiento es esencial. Usted debe centrarse en las ruedas y en el mandril, retirar los cuerpos extraños que se ubiquen en las ruedas y evitar que éstas se pinchen. Cuando las ruedas queden libres de suciedad y cuerpos extraños, retirar la carga y descender las horquillas hasta la posición más baja.

LUBRICANTES

En fábrica se han aplicado lubricantes de larga vida tanto en los rodamientos como en el eje, usted solo necesita aplicar lubricante en un mes de intermitente o cada vez que se realice una revisión a fondo.

GUIA DE SEGURIDAD

1. Antes de utilizar la transpaleta, leer detenidamente este manual de instrucciones.
2. Tener en cuenta que antes de tirar de la transpaleta, se deberá levantar un poco las horquillas.
3. Al tirar de la transpaleta, por favor, mantener la palanca en posición media. De esta manera, resultará más fácil de mover y se reducirán los rebotes del pistón de la palanca. Además, también se protegerá el precinto del líquido y los componentes del pistón, todo ello, extiende la vida útil de la transpaleta.
4. El transpalet debe ser utilizado por personal con formación cualificada.
5. Antes de utilizar el transpalet, inspeccionar las ruedas, palancas y horquillas.
6. No utilizar la transpaleta sobre superficies oblicuas.
7. No transportar a una persona sobre la horquilla.
8. Se recomienda que el operador lleve guantes y calzado de seguridad.
9. En el proceso de elevación y transporte de carga, todos los trabajadores de alrededor deben mantenerse alejados de las horquillas al menos 600 mm.
10. Prestar mucha atención en el modo de cargar el palet y evitar la inclinación y desviación de la carga (ver figura 2 B).
11. No exceder la capacidad máxima del transpalet.
12. Utilizar el transpalet con precaución en circunstancias y ubicaciones especiales.

EQUIPOS VERIFICADOS

Las transpaletas con verificación están equipadas con un inclinómetro electrónico.

Si la carga esta en movimiento o la inclinación de la superficie por donde se encuentra la transpaleta es superior al 2%, el equipo muestra el error "OUTINC", indicando que el equipo no está nivelado y por lo tanto no puede mostrar el peso de acuerdo a metrología legal.

REPARATION ET MAINTENANCE

LEVIER DE RÉGULATION

Le levier de régulation a trois positions (ascendante, moyenne et descendante)

Ascendante	--
Moyenne	--
Descendante	--

Quand le transpalette ne sera pas utilisé, le levier doit être placé dans une position moyenne. La position du levier de régulation a été ajustée à la fabrication, s'il est nécessaire de la changer, suivre les paragraphes suivants:

1. Si on pousse vers le bas le levier dans une position moyenne, les fourches s'élèvent, tourner la vis de décharge dans le sens des aiguilles d'une montre, les fourches ne s'élèveront pas.
2. Si on pousse le levier vers le bas dans une position moyenne, les fourches descendront, tourner la vis de décharge dans le sens opposé des aiguilles d'une montre jusqu'à ce que les fourches ne descendent plus.
3. Avec le levier de régulation en position descendante, les fourches ne descendent pas, tourner la vis de décharge dans le sens des aiguilles d'une montre jusqu'à ce que les fourches descendent. Conformément aux parties 3.1 et 3.2, vérifier le centre (position de fonctionnement) pour garantir que la vis est dans la position correcte.
4. Avec le levier de régulation dans une position ascendante, les fourches ne s'élèveront pas, tourner la vis de décharge dans le sens opposé à celui d'une montre jusqu'à ce que les fourches s'élèvent.

APPROVISIONNEMENT D'HUILE HYDRAULIQUE

Vérifier l'huile tous les 6 mois. Nous recommandons d'utiliser une huile hydraulique: ISO VG32, à 40°C sa viscosité cinématique est de 32 cSt, le total 0.3 litres.

A cause du transport ou de la manipulation, il est possible que de l'air entre dans le vérin hydraulique, ce qui peut entraîner que les fourches ne s'élèvent pas dans la position ascendante. La méthode suivante peut aider à solutionner le problème: Bouger le levier de la position ascendante à la position descendante.

INSPECTION MAINTENANCE ET RÉVISION

L'inspection de maintenance est essentielle. Vous devez vérifier les roues et le vérin, retirer les corps étrangers qui se trouvent dans les roues. Quand les roues sont débarrassées des saletés et des corps étrangers, retirer la charge et descendre les fourches jusqu'à la plus basse position.

LUBRIFIANTS

En usine nous appliquons des lubrifiants de longue durée dans les roulements et dans l'axe du transpalette. Tous les mois ou quand vous ferrez votre révision totale de l'appareil, vous devrez remettre du lubrifiant.

GUIDE DE SÉCURITÉ

1. Avant d'utiliser le transpalette, lire attentivement ce manuel d'instructions.
2. Tenir compte qu'avant de tirer le transpalette, vous devrez lever un peu les fourches.
3. Après avoir tiré le transpalette, maintenir le levier en position moyenne. De cette façon, il sera plus facile de déplacer le transpalette et on réduira les à-coups sur le piston du levier. Cela protège l'étanchéité du piston du liquide et des composants dans le piston, tout cela rallonge la durée de vie du transpalette.
4. Le transpalette doit être utilisé par le personnel qui a une formation qualifiée.
5. Avant d'utiliser le transpalette, inspecter les roues, les leviers et les fourches.
6. Ne pas utiliser le transpalette sur des surfaces obliques.
7. Ne pas transporter des personnes sur la fourche.
8. On recommande que l'opérateur porte des gants et des chaussures de sécurité.
9. Dans le processus d'élévation et le transport de charge, tous les travailleurs environnant le transpalette doivent se tenir éloignés des fourches d'au moins 600 mm.
10. Prêter beaucoup d'attention dans la manière de charger la palette et d'éviter l'inclinaison et la déviation de la charge (voir forme 2 B)
11. Ne pas excéder la capacité maximale du transpalette.
12. Utiliser le transpalette avec précaution dans les situations spéciales.

EQUIPES VÉRIFIÉES

Les transpalettes avec vérification sont équipés avec un inclinomètre électronique.

Si la charge est en mouvement ou si l'inclinaison de la surface sur laquelle se trouve le transpalette est supérieure à 2%, l'appareil affiche le message d'erreur "OUTINC", indiquant que l'équipement n'est pas à niveau et que il ne peut pas afficher le poids selon la métrologie légale.

REPAIR AND MAINTENANCE

LEVER OF REGULATION

The lever of regulation has three positions (ascending, medium and descending)

ascending	--
media	--
descending	--

When the hand pallet is not, the helm must be placed in medium position. The position of the lever of regulation has been adjusted in factory, if it is necessary to change it, the customer must follow the following steps:

1. If you push the lever downwards in medium position, the forklifts will go upwards, then the user must turn around the unload screw following the movement of the hands of the clock, the forklifts will not rise when you press the lever.
2. If you push the lever downwards in medium position, the forklifts will go downwards, and then the user must turn the unloading screw following the movement of the hands of the clock until the forklifts do not go downwards when you press the lever.
3. If the user has the lever of regulation in a descending position, the forklifts do not go downwards, then the user must turn the unloading screw following the movement of the hands of the clock until the forklifts go downwards when the user presses the lever.
4. If the user has the lever of regulation in an ascending position, the forklifts will not go upwards. The user must turn the unloading screw following a direction opposite to the movement of hands of the clock until the forklifts go upwards with the lever in this position.

HYDRAULIC OIL SUPPLY

Check the oil every six months. We recommend you to use the hydraulic oil: ISO VG32, a 400C its kinematics viscosity is of 32 cSt, the total 0.3 liters.

Due to transport or reversal, it is possible that some air gets into the hydraulic bomb, and this fact can cause a problem in the forklifts. Perhaps they are not going to rise when they are in an ascending position.

The following method can help the user to avoid the problem: The user must move the lever from the ascending position to the ascending position more than once, repeating the process.

ROUTINES OF MAINTENANCE AND REPARATION

The routine of maintenance is essential. The user must center this revision in the wheels and the mandrel, retire all the strange bodies and objects which are placed on the wheels, and also avoid that the

wheels get poked.

When the wheels are free of dirtiness and strange objects, the user must retire the load and place the forklifts downwards until they reach their lowest position.

LUBRICANT

When the lever of regulation is in factory, we apply different long life lubricants both to the bearings and the axis, the user only need to apply the lubricant once a month or every time that the user proceeds to do an in-depth revision.

SECURITY GUIDE

1. Before proceeding to use the hand pallet, the user must read the following guide of instructions carefully.
2. The user must bear in mind that before pulling of the hand pallet , it is necessary to rise the forklifts a little.
3. When the user pulls of the hand pallet, it is important to keep the lever in a medium position. In such way, it will be easier to move the hand pallet and the bounces of the piston of the lever will be reduced. Moreover, it will also protect the seal of the liquid and the components of the piston. All this is important because it helps the life and usefulness of the hand pallet.
4. The hand pallet must be used and handled by people who have the appropriate qualification on how to use it.
5. Before proceeding to use the hand pallet, the user must revise the wheels, the levers and the forklifts.
6. Don't use the hand pallet on oblique surfaces.
7. Don't put a person on the forklift.
8. It is recommended that the operator wears gloves and security footwear.
9. In the process of elevation and transport of load, all the workers which are near the hand pallet must keep themselves far from the forklifts, at least at a distance of 600 mm.
10. The user must pay a lot of attention in the way of charging the pallet and avoid the slope or deviation of the load. (see figure 2 B)
11. The user must not exceed the maximum capacity of the hand pallet.
12. The user must use the hand pallet with care in special circumstances and placements.

VERIFIED TEAMS

The pallet trucks with verification are equipped with a electronic inclinometer.

If the load is moving or the inclination of the surface where the pallet truck is located is greater than 2%, the device shows the error "OUTINC", indicating that the equipment is not leveled and therefore it can't show the weight according to legal metrology.



marca propiedad de | est une marque de | trade mark propriety of:

GIROPES)

Pol. Empordà Internacional Calle F. Parcela 15-16
17469 VILAMALLA - (Girona) SPAIN
T. (34) 972 527 212 - F. (34) 972 527 211